

# Parts Manual Manuel de pièces Manual de piezas

**200-3136**  
Revision B

Single Stage, Belt Drive, Electric Air Compressors

D'une seule étape, actionnement pour courroie, compresseur d'air électrique

De una sola etapa, accionamiento por correa, compresor de aire eléctrico

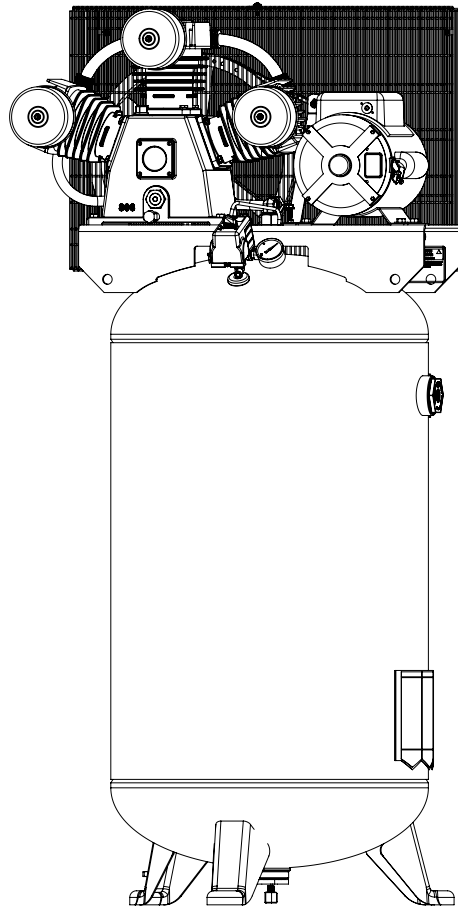

*Product style and configuration may vary.*

*Le style et la configuration du produit peuvent varier.*

*El estilo y la configuración del producto puede variar.*

## SPECIFICATION CHART / TABLEAU DES SPÉCIFICATIONS / CUADRO DE ESPECIFICACIONES

MODEL NO. (MODÉLE) (MODELO)	RUNNING H.P. (CV)	TANK CAPACITY GALLONS (CAPACITÉ DU RÉSERVOIR - LITRES) (CAPACIDAD DEL TANQUE - LITROS)	VOLTAGE/ AMPS/PHASE (TENSION/ AMPS/PHASE) (VOLTAJE AMP/FASE)	KICK-IN PRESSURE (PRESSION D'OUVERTURE) (PRESION DE CONEXION)	KICK-OUT PRESSURE (PRESSION DE FERM.) (PRESION DE DESCONEXION)
LA5148080	6	80 (303)	230/24/1	125 (8.62 bar)	155 (10.69 bar)



Questions? See back pages. \_\_\_ Questions ? Consultez la pages final. \_\_\_ ¿Preguntas? Vea la páginas final.

PARTS DRAWING / DESSIN DES PIÈCES / ESQUEMA DE LA PIEZAS

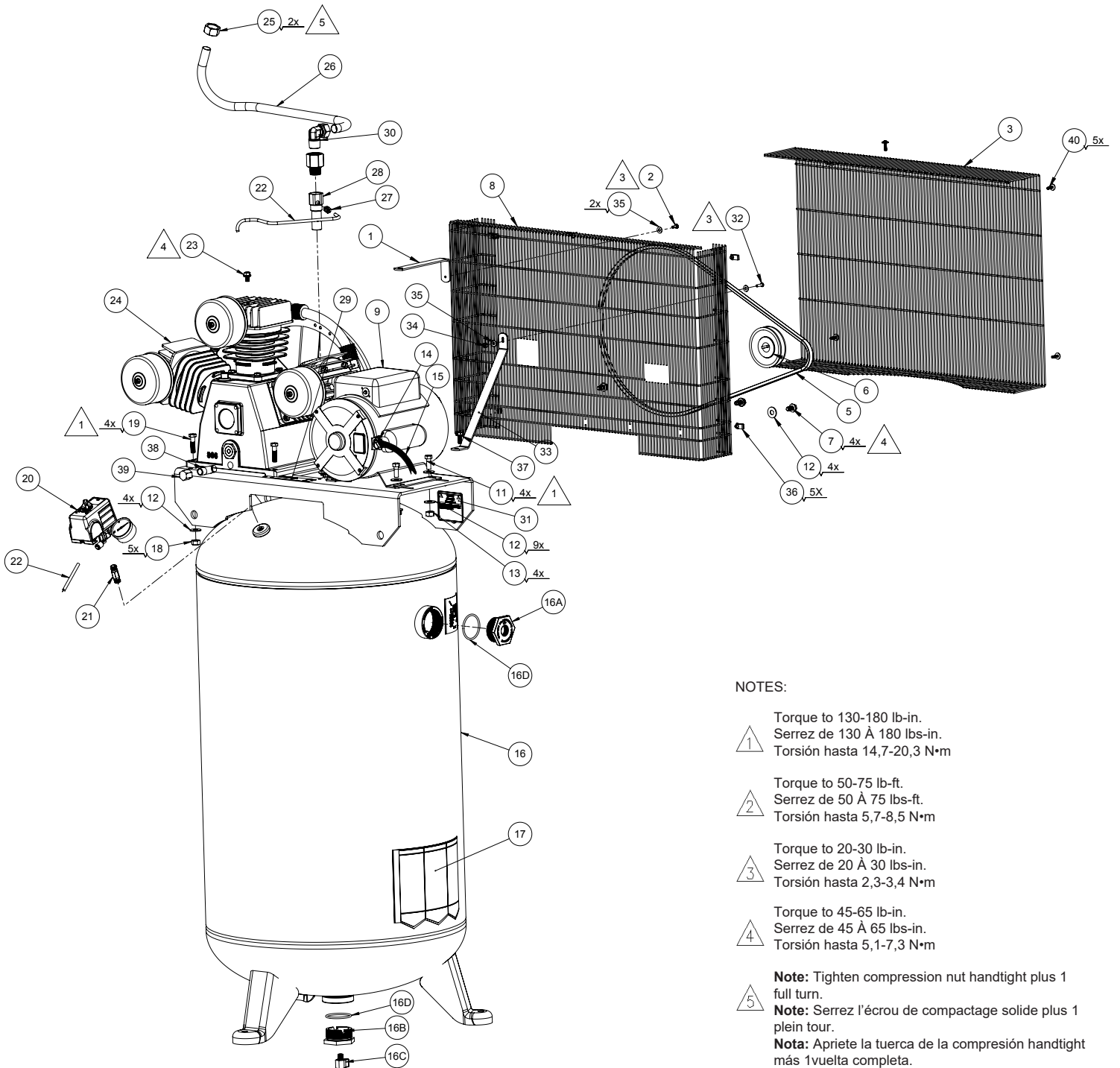

NOTES:

▲1 Torque to 130-180 lb-in.  
Serrez de 130 À 180 lbs-in.  
Torsión hasta 14,7-20,3 N•m

▲2 Torque to 50-75 lb-ft.  
Serrez de 50 À 75 lbs-ft.  
Torsión hasta 5,7-8,5 N•m

▲3 Torque to 20-30 lb-in.  
Serrez de 20 À 30 lbs-in.  
Torsión hasta 2,3-3,4 N•m

▲4 Torque to 45-65 lb-in.  
Serrez de 45 À 65 lbs-in.  
Torsión hasta 5,1-7,3 N•m

▲5 **Note:** Tighten compression nut handtight plus 1 full turn.  
**Note:** Serrez l'écrou de compactage solide plus 1 plein tour.  
**Nota:** Apriete la tuerca de la compresión handtight más 1vuelta completa.

**PARTS LIST / LISTE DE PIÈCES / LISTA DE LAS PIEZAS**

Item Art	Part No N° / P Núm / P	Qty Qté Cant	Description	Description	Descripción
1	114-0716	1	Bracket	Support	Soporte
2	061-0005	1	Screw #10 x 3/4"	Vis	Tornillo
3	125-0196	1	Beltguard (outer)	Garant de courroie	Protección de correa
4	061-0238	2	Setscrew, 5/16-18 (not shown)	Vis d'arrêt	Tornillo fijador
5	007-0077	1	Belt	Courroie	Correa
6	006-0148	1	Pulley	Poulie	Polea
7	059-0614	4	Screw, 3/8-16 x 3/4"	Vis	Tornillo
8	125-0255	1	Beltguard (inner)	Garant de courroie	Protección de correa
9	160-0338	1	Motor.	Moteur	Motor
9a	166-0191	1	Start capacitor (15769940)	Le condensateur de démarrage	La condensador de arranque
9b	166-0178	1	Run capacitor (628318-309)	Le condensateur de march	La condensador de funcionar
9c	166-0137	1	Run capacitor cover (628318-307)	Le couvercle de marche du condensateur	La tapa de funcionar la condensador
9d	166-0194	1	Start capacitor cover 174589-005)	Le couvercle de démarrage du condensateur	La tapa de arranque la condensador
9e	166-0205	1	Capacitor cover (17585801)	Couvercle de condensateur	Tapa del condensador
10	146-0016	1	Key	Clé	Chaveta
11	059-1007	4	Bolt, 3/8 x 1"	Boulon	Perno
12	060-0023	17	Washer 3/8"	Rondelle	Arandela
13	058-0009	4	Nut, 3/8"	Écrou	Tuerca
14	071-0002	1	Strain relief	Soulagement de traction	Aliviador de esfuerzo
15	026-0836	1	Interconnect cord	Câble	Cordón
16	021-0475	1	Tank assembly, 80 gal (includes items 16A-16C)	Ensemble du réservoir (inclut les éléments 16A-16C)	Conjunto de tanque (incluye los artículos 16A-16C)
16A	512-0043	1	Bushing, 2" NPT x 3/8" NPT	Bague	Buje
16B	512-0041	1	Bushing, 2" NPT x 3/4" NPT	Bague	Buje
16C	072-0019	1	Petcock	Robinet de décompression	Llave de desagüe
16D	513-0001	2	O-Ring 2"	Joint torique	Anillo tórico
17	098-3870	1	Warning label	D'avertissement étiquette	Amonestadora escritura la de etiqueta
18	058-0009	5	Nut, 3/8"	Écrou	Tuerca
19	059-0380	4	Bolt, 3/8-16 x 1-1/2"	Boulon	Perno
20	See page 6	1	Manifold assembly	Ensemble du collecteur	Conjunto de múltiple
21	065-0033	1	Nipple, 1/4" NPT x 1.69" lg	Manchon fileté	Niple
22	145-0495	1	Bleeder tube	Tube	Tubo
23	059-0389	1	Screw, 5/16-18	Vis	Manómetro
24	040-0350		Pump assembly (less flywheel)	Ensemble du pompe (moins de volant)	Conjunto de bomba (menos rueda volante)
25	058-0012	2	Compression nut	Écrou de compression	Tuerca de compresión
26	145-0724	1	Transfer tube	Tube	Tubo
27	068-0003	1	Connector	Connecteur	Conector
28	031-0020	1	Check valve	Soupape	Válvula
29	098-2856	2	Warning label	D'avertissement étiquette	Amonestadora escritura la de etiqueta
30	064-0032	1	Elbow, 90° 3/4 x 3/4	Coude	Codo
31	098-3031	1	Warning label	D'avertissement étiquette	Amonestadora escritura de la etiqueta
32	061-0113	1	Screw, #10-24 x 1/2"	Vis	Manómetro
33	114-0129	1	Bracket	Support	Soporte
34	058-0158	1	Hex nut lock, 10-32	Écrou	Tuerca
35	060-0146	3	Washer #10	Rondelle	Arandela
36	103-0205	5	U-nut, spring	U-Écrou	U-Tuerca
37	059-0389	1	Bolt, 5/16 x .75"	Boulon	Perno
38	065-0040	1	Nipple, 3/8" x 2"	Manchon fileté	Niple
39	062-0101	1	Pipe cap, 3/8" NPT	Chapeau de pipe	Tubo de la tapa
40	061-0255	5	Screw, M5 x 20mm	Vis	Manómetro
41	068-0116	1	Adapter, 3/4" x 3/4"	Adaptateur	Adaptador

PARTS DRAWING / DESSIN DES PIÈCES / ESQUEMA DE LA PIEZAS

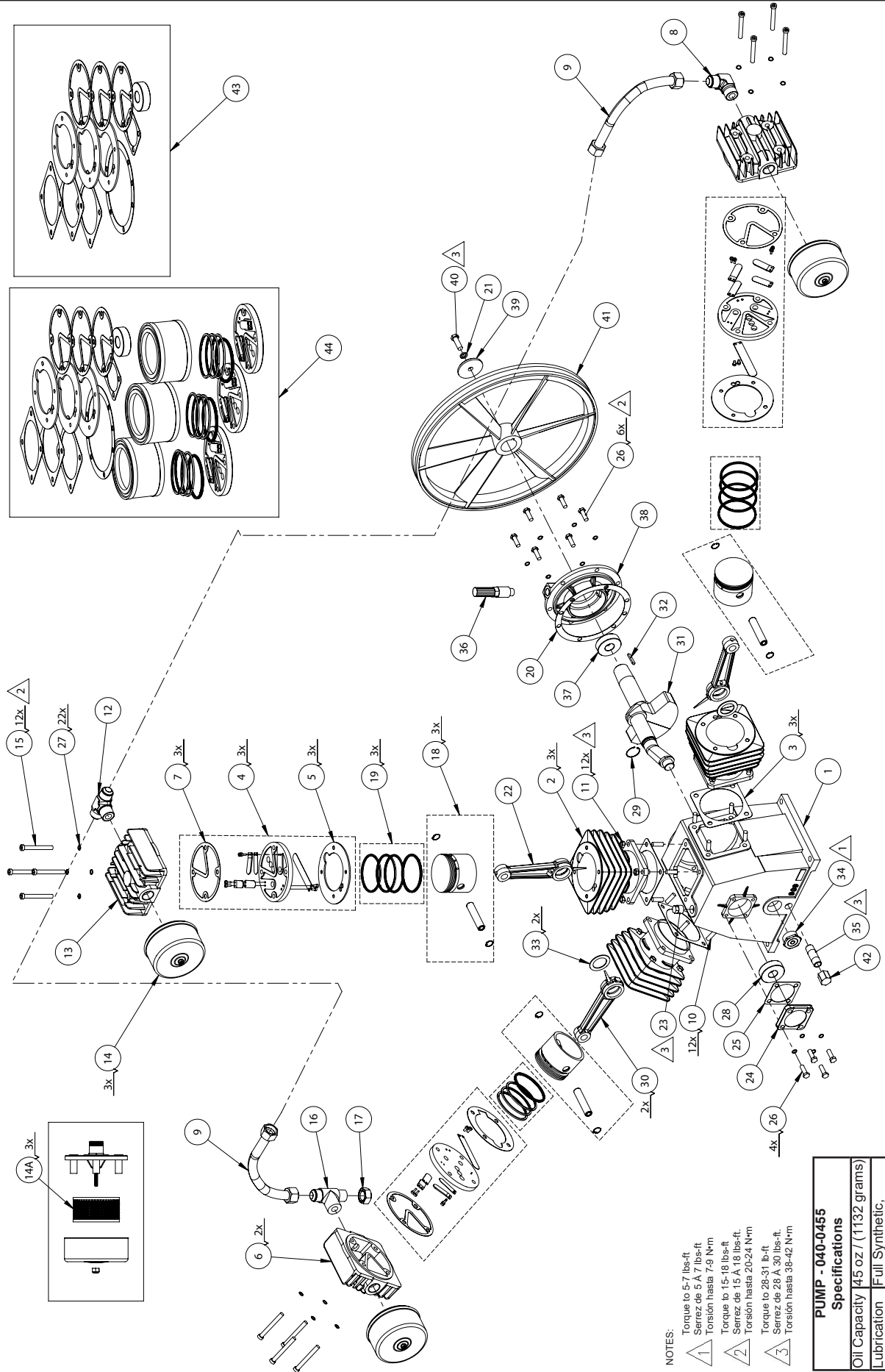

NOTES:

- 1 Torque to 5-7 lbs-ft  
Serrez de 5 A 7 lbs-ft  
Torsión hasta 7-9 N·m
- 2 Torque to 15-18 lbs-ft  
Serrez de 15 A 18 lbs-ft  
Torsión hasta 20-24 N·m
- 3 Torque to 28-31 lb-ft  
Serrez de 28 A 30 lbs-ft  
Torsión hasta 38-42 N·m

<b>PUMP - 040-0455</b>	
<b>Specifications</b>	
Oil Capacity	45 oz / (132 grams)
Lubrication	Full Synthetic, non-detergent, air compressor oil
Max RPM	800

## PARTS LIST / LISTE DE PIÈCES / LISTA DE LAS PIEZAS

Item Article Artículo	Part No N° / P Núm / P	Qty Qté Cant	Description	Description	Descripción
1	049-0060	1	Crankcase	Carter	Cárter
2	050-0074	3	Cylinder	Cylindre	Cilindro
3	046-0354	3	Gasket, cyl. to crankcase	Joint	Empaquetadura
4	043-0232	3	Valve plate assembly (includes items 3 & 5)	Ensemble de la plaque de soupape ( <i>includ le éléments 3 et 5</i> )	Conjunto de placa de válvula ( <i>incluye los artículos 3 y 5</i> )
5	046-0355	3	Gasket, valve plate to cyl.	Joint	Empaquetadura
6	042-0139	2	Head	Tête	Cabezal
7	046-0356	3	Gasket, head to valve plate	Joint	Empaquetadura
8	064-0130	1	Elbow, head outlet		
9	145-0677	2	Finned tube	Tube	Tubo
10	059-0428	12	Stud, M10 x 30	Goujon	Perno prisionero
11	058-0185	12	Nut, M10	Écrou	Tuerca
12	069-0036	1	Tee fitting	Pièce en t	Te
13	042-0140	1	Head (center)	Tête	Cabezal
14	019-0222	3	Filter canister assembly ( <i>includes 14A</i> )	Filtre ( <i>includ le élément 14A</i> )	Filtro ( <i>incluye los articulo 14A</i> )
14A	019-0221	3	Element, filter replacement	Élément	Elemento
15	059-0429	12	Screw, M8 x 70	Vis	Tornillo
16	069-0037	1	Tee fitting	Pièce en t	Te
17	058-0198	1	Compression nut	Écrou de compression	Tuerca de compression
18	048-0140	3	Piston assembly	Ensemble du piston	Conjunto de pistón
19	054-0274	3	Ring Set	Jeu d'anneaux	Juego de anillos
20	046-0358	1	Gasket, carrier	Joint	Empaquetadura
21	060-0209	1	Lockwasher, M10	Rondelle	Arandela
22	047-0104	1	Rod (inner)	Tige	Varilla
23	062-0076	1	Oil fill plug	Bouchon de l'orifice de remplissage d'huile	Tapon de llenado de aceite
24	077-0205	1	Cap, rear end	Chapeau	Casquillo
25	046-0357	1	Gasket, rear end	Joint	Empaquetadura
26	059-0419	10	Screw, M8 x 25	Vis	Tornillo
27	060-0222	22	Lockwasher, M8	Rondelle	Arandela
28	051-0119	1	Bearing, ball 6304	Roulement	Cojinete
29	054-0275	1	Snap Ring, 30	Jonc	Anillo de resorte
30	047-0105	2	Rod (outer)	Tige	Varilla
31	053-0121	1	Crankshaft	Vilebrequin	Cigüeñal
32	146-0035	1	Key	Clé	Chaveta
33	060-0231	2	Connecting rod washer	Rondelle	Arandela
34	032-0127	1	Oil sight glass w/o-ring	Verre de vue de niveau d'huile	Cristal de la vista del nivel de aceite
35	065-0057	1	Pipe nipple, 3/8" x 2"	Mamelon	Boquilla del tubo
36	056-0099	1	Breather	Reniflard	Respiradero
37	051-0120	1	Bearing, ball 6307	Roulement	Cojinete
38	077-0206	1	Carrier	Support	Portador
39	060-0210	1	Flywheel washer	Rondelle	Arandela
40	059-0430	1	Screw, M10 x 30	Vis	Tornillo
41	044-0079	1	Flywheel	Volant-moteur	Volante
42	062-0101	1	Pipe cap, 3/8"	Chapeau de pipe	Casquillo de la pipa
<b>Available Service Kits</b>					
43	046-0359	1	Gaskets, complete set ( <i>includes items 3, 5, 7, 20, 25 and 37</i> )	Joints, jeu complet ( <i>includ les éléments 3, 5, 7, 20, 25 et 37</i> )	Juntas, conjunto completo ( <i>incluye los artículos 3, 5, 7, 20, 25 y 37</i> )
44	165-0313	1	Overhaul kit ( <i>includes items 4, 19, 43, and 14A</i> )	Jeu de pièces de réparation ( <i>includ les éléments 4, 19, 43, et 14A</i> )	Juego de acondicionamiento de la válvula ( <i>incluye los artículos 4, 19, 43, y 14A</i> )
45	040-0455	1	Pump assembly ( <i>includes items 1-42</i> )	Pompe ( <i>includ les éléments 1-42</i> )	Ensamblaje de la bomba ( <i>incluye los artículos 1-42</i> )

**PARTS DRAWING / DESSIN DES PIÈCES / ESQUEMA DE LA PIEZAS**

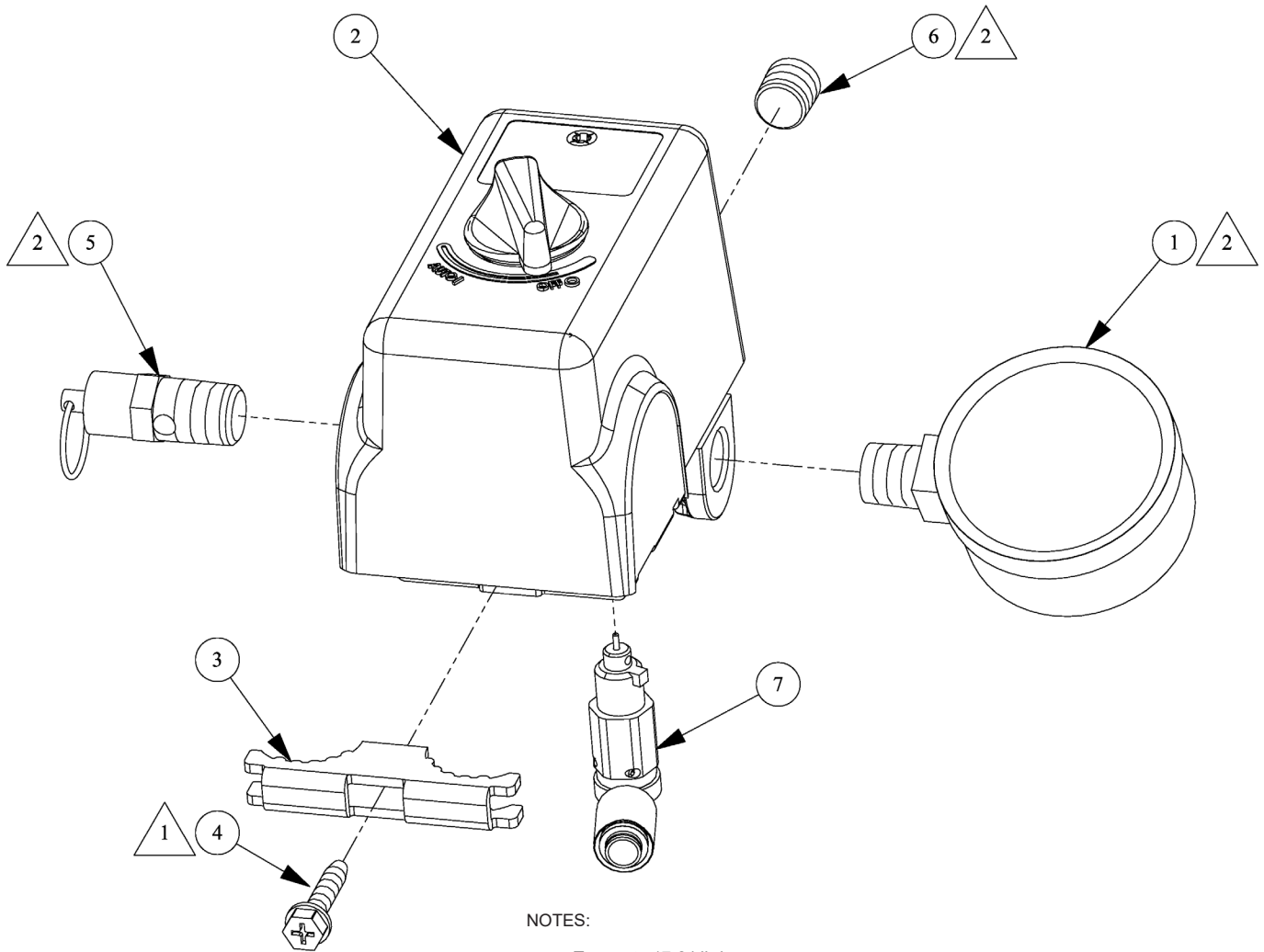

**NOTES:**

△ 1 Torque to 17-24 lb-in.  
Serrez de 17 À 24 lbs-in.  
Torsión hasta 1,9-2,7 N•m

△ 2 Torque to 125-150 lb-in.  
Serrez de 125 À 150 lbs-ft.  
Torsión hasta 14,1-17,0 N•m

**PARTS LIST / LISTE DE PIÈCES / LISTA DE LAS PIEZAS**

Item Art	Part No N° / P Núm / P	Qty Qté Cant	Description	Description	Descripción
1	032-0025	1	Gauge, 300# 1/4" bottom connect	Manomètre	Manómetro
2	034-0184	1	Switch, pressure 155 PSI <i>includes items 3-4 &amp; 6-7</i>	Interrupteur <i>includ les éléments 3-4 et 6-7</i>	Interruptor <i>incluye los artículos 3-4 y 6-7</i>
3	071-0033	1	Strain relief	Soulagement de traction	Aliviador de esfuerzo
4	061-0216	1	Screw	Vis	Tornillo
5	136-0077	1	Valve, ASME	Soupape	Válvula
6	062-0035	1	Plug, 1/4"	Bouchon	Tapón
7	136-0090	1	Valve, bleeder	Soupape	Válvula

## PARTS AND SERVICE

Replacement parts and service are available from your nearest authorized Service Center. If the need arises, contact Product Service as listed at right.

When consulting with a Service Center or Product Service, refer to the model number and serial number located on the serial label of the compressor. Proof of purchase is required for all transactions and a copy of your sales receipt may be requested.

Record the model number, serial number, and date purchased in the spaces provided below. Retain your sales

Model No.

Serial No.

Date Purchased, la date d'achat, la fecha de compra

receipt and this manual for future reference. When needing service, please contact the nearest authorized Service Center or call:

### PRODUCT SERVICE



**In U.S.A. or Canada**

**Toll-Free**

**4549**

**Fax**

**1-888-895-**

**1-507-723-5013**

## PIÈCES ET RÉPARATIONS

Pour pièces de rechange et réparations de votre Centre d'Entretien autorisé le plus proche. Au besoin, veuillez contacter le service après-vente (Product Service) au numéro de téléphone ou à droite.

Lorsque vous appelez un Centre d'Entretien ou le service après-vente, veuillez indiquer le numéro de modèle et le numéro de série situé sur la étiquette de série du compresseur. Une preuve d'achat est nécessaire lors de toute transaction et une copie de votre reçu peut être exigée.

Inscrivez la date d'achat au-dessus de, dans les espaces réservé à cet effet. Conservez votre reçu et ce manuel pour référence ultérieure.

Quand vous avez besoin des services de l'usine, s'il vous plaît contactez au centre d'entretien autorisé le plus proche ou composez simplement le :



**SERVICE CLIENTÈ**

**Au Canada**

**Appel gratuit**

**Télécopieur**

**1-888-895-4549**

**1-507-723-5013**

## REPUESTOS Y SERVICIO

Las piezas de repuesto y el servicio están disponibles del Centro de Servicio autorizado más cercano. Consulte con el Servicio al Cliente (Product Service) listado debajo, si surge la necesidad.

Refiérase al número de modelo y el número de serie situado en la etiqueta de serie del compresor, cuando consulte con un Centro de Servicio o el Servicio al Cliente. Se requiere la prueba de compra para todas las transacciones y puede requerirse una copia de su recibo de venta.

En los espacios provisto arriba registre la fecha de

compra. Guarde su recibo de venta y este manual para referencia futura.

Cuando necesite servicio por favor de consultar el centro de servicio autorizado más cercano o notificar por correo a:

### Product Service

Sanborn Mfg., Division of MAT Industries, LLC.

118 West Rock Street

Springfield, MN 56087 EE.UU.

Made in the USA of domestic and global components.  
Fabriqué aux États-unis avec des composants d'origine américaine ou étrangère.  
Fabricado en los EE.UU. con componentes nacionales y mundiales.

©2018, 2019, 2020 **Sanborn Mfg.**  
Division of MAT Industries, LLC.  
Springfield, MN 56087

**1-888-895-4549**  
**[www.matoemparts.com](http://www.matoemparts.com)**

All Rights Reserved. Tous droits réservés. Reservados todos los derechos.